



## Verlegeanleitung Schutzgitter für Böschungstück

### 1. Anlieferung

Bitte Lieferung auf Vollständigkeit und Beschädigung sofort kontrollieren. Falls die Lieferung nicht in Ordnung ist, müssen Sie sich umgehend melden. Spätere Beanstandungen können nicht berücksichtigt werden.

### 2. seitlichen Winkel auf Schutzgitter schieben

### 3. Gitter ca. 120 mm höher als Fließrinne auflegen

### 4. durch Winkel vier Löcher anzeichnen

### 5. Bohrlöcher 12 mm bohren

### 6. Schrauben in Dübel schrauben, bis diese beginnen zu Spreizen, mit Hammer komplett in Bohrloch schlagen, mit Schraubenschlüssel (17 mm) anziehen.

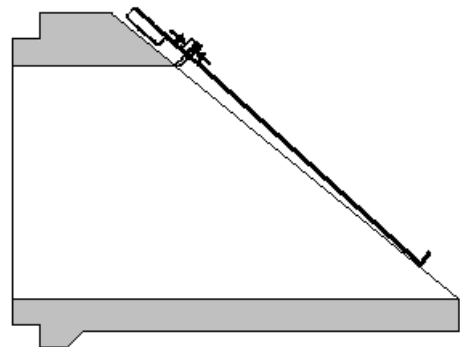
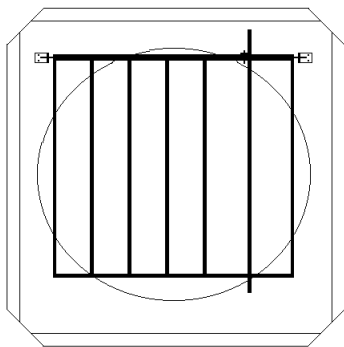

Weitere Informationen oder Arbeitsanweisungen stellen wir Ihnen gerne zur Verfügung.

Zu beachten sind DIN EN 1610, DIN V 4034-1, DIN V 1202, ATV-DVWK-Arbeitsblatt A 139 sowie die Einbaurichtlinien des Herstellers und die entsprechenden UVV.

Weitere Hinweise:

[www.Beton-Tille.de/sicherheitshinweise.html](http://www.Beton-Tille.de/sicherheitshinweise.html)

